

目次

安全上のご注意	1
安全な取り扱い・設置	3
電気配線	5
設置方法および電気特性	6
1. 設置	6
1-1. 注意事項	6
1-2. 設置条件	6
1-3. 荷重性能（静荷重）	6
1-4. 設置方法	7
1-5. アース（接地）の方法	12
2. 電気接続	13
2-1. ケーブル仕様	13
2-2. コネクタ仕様	13
2-3. 過電流保護装置	13
2-4. モジュール直列・並列接続	14
2-5. 電気配線時の注意事項	16
3. 太陽電池モジュールの電気特性	16
3-1. 電気特性	16
3-2. 温度特性	16
3-3. 低照度特性	17
4. 感電保護クラス	17
5. 火災安全等級	17
6. その他工法についての補足	17
7. 対応パワーコンディショナ	18
8. 防眩モデルと通常モデルの識別方法	19
パレット取り扱い注意説明	20

安全な設置作業および安全にご使用いただくために必ずお守りください。

安全上のご注意

人やほかの人への危害、財産への損害を未然に防ぐため、必ずお守りいただくことを説明しています。

誤った取り扱いをした場合に生じる危険とその程度を、次の区分で説明しています。



お守りいただく内容の種類を次の図記号で説明しています。

<div style="display: flex; flex-direction: column; gap: 10px;"> <div style="display: flex; align-items: center;"> <div> <p>警告 人が死亡または重傷を負うおそれがある内容です</p> </div> </div> <div style="display: flex; align-items: center;"> <div> <p>注意 けがや財産に損害を受けるおそれがある内容です</p> </div> </div> </div>	<div style="display: flex; flex-direction: column; gap: 10px;"> <div style="display: flex; align-items: center;"> <div> <p>してはいけないこと</p> </div> </div> <div style="display: flex; align-items: center;"> <div> <p>しなければならないこと</p> </div> </div> </div>
--	--

警告

太陽光発電システムでは高電圧・大電流となり、取り扱いを誤った場合には、死亡または大けがに結びつく可能性があります。

	<ul style="list-style-type: none"> ■ 発電中や製品がぬれているときは <ul style="list-style-type: none"> ・ 太陽電池モジュールの正極と負極を短絡させない ・ コネクタを抜き差ししない (感電・発煙・発火のおそれがあります) ■ 製品のコネクタがぬれているときは乾燥するまで作業しない* ■ ぬれた道具を使用しない* ■ 金属製の首飾りなどを作業時に身につけない* (* 感電のおそれがあります) ■ 足場がぬれているとき、残雪があるとき、風が強いときは工事しない (転倒や転落の原因になります) ■ アレイケーブルを束ねた状態で使用しない、断熱材で覆わない (ケーブルが高温になり発煙・発火のおそれがあります) 	<div style="border: 1px solid black; padding: 5px; font-size: 8px;"> 束ねたままでの布設は禁止。 </div>
	<ul style="list-style-type: none"> ■ 持ち運びは2人以上でおこなう ■ 常にヘルメット、絶縁手袋、安全靴(ゴム底)を装着すること (けがや感電のおそれがあります) ■ 絶縁処理された道具を使用する (感電のおそれがあります) ■ 落雪で被害を受けないように施工する (製品表面はガラスで覆われており、雪が滑りやすい状態です。人や物に損害をあたえるおそれがある場合は適切に雪止めなどの処置をおこなってください) 	

 注意	
	<ul style="list-style-type: none"> ■製品に素手で触れない (製品の枠は鋭く、けがをするおそれがあります) ■設置の間は不必要に製品に触れない (ガラス面や枠が熱くなり、やけどのおそれがあります) ■太陽電池モジュールの表面に影がかかる場所に設置しない (発電量が落ちたり、製品の不具合の原因になる場合があります)
	<ul style="list-style-type: none"> ■2m 以上の高所作業をおこなう場合は危険防止のため労働安全衛生規則に従うこと (転落のおそれがあります) ■屋根の上に設置する場合は、防火性能のある屋根の上に取り付ける ■異常が発生したら、すぐにパワーコンディショナを停止する (感電・発火のおそれがあります) ■太陽電池モジュールの設置により、太陽の位置や角度によって、近隣で光の反射による眩しさを強く感じる場合があります(眩しさについては個人差があります)。気象条件、設置条件、および見る角度によっては眩しさを感じる場合がありますので、近隣に配慮の上で設置してください。

- ◆設置工事中に異常を発見した場合は、速やかに工事を中断し、販売店または弊社までご連絡ください。
- ◆太陽電池モジュールの分解や改造をしないでください。枠に穴を開けないでください。
- ◆本設置工事説明書に記載されていない設置や加工は絶対におこなわないでください。設置施工に起因する一切の責任は負いません。
- ◆電気配線工事は、「電気工事業法」・「電気工事士法」・「労働安全衛生規則」・「電気設備に関する技術基準を定める省令」・「電気設備の技術基準の解釈」など関連する法令、規則に従ってください。なお、電気配線工事は、電気工事士の資格を保有した人がおこなってください。
- ◆本製品につきご不明な点がありましたら弊社販売窓口までご連絡ください。
- ◆予告なく製品の仕様、設置工事説明書を変更することがあります。あらかじめご了承ください。

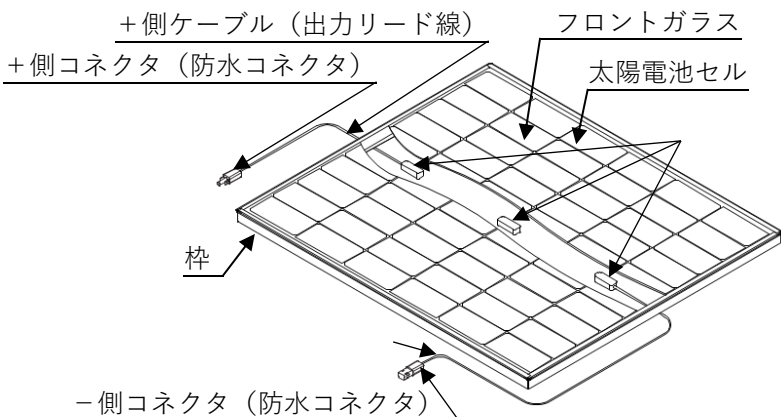

※本製品のケーブルは+側と-側で長さが異なります。接続するケーブル同士が届く範囲にあることを十分ご確認ください。詳細は設置工事マニュアル、架台同梱の設置注意書面をご確認ください。

図 1. 太陽電池モジュール構成図

<安全な取り扱い・設置>

1. 太陽電池モジュールを水没させないでください。
2. 太陽電池モジュールのガラスは長期間、水にぬれた状態におかれると白くもりと呼ばれる外観を損ねる変質を起こし、出力が低下することがあります。そのため、継続的に水を浴びるような場所・方法での設置はしないでください。また、設置や配線作業時に、布状のものでモジュールを覆った状態で雨などの水分でモジュールの表面をぬれたままにしないでください。
3. 太陽電池モジュールを水平設置しないでください。
4. 枠の水抜き穴を塞がないでください。水の凍結膨張により、枠が変形する場合があります。
5. 水がたまる場所にケーブルを敷設しないでください。
6. 太陽電池モジュールに、鏡やレンズ、またはその他の方法で太陽光を人工的に集光して照射しないでください。故障や事故の原因になります。
7. 太陽電池モジュールを直列に接続する際は、モジュールの最大システム電圧およびパワーコンディショナの最大入力電圧を超えないようにしてください。
8. 太陽電池モジュールを直列に接続する際は、同じ設置方位・設置角度で、かつ、電気特性のうち電流値が同じ太陽電池モジュールを接続してください。設置方位・設置角度・電流値のいずれかが異なる太陽電池モジュールを直列に接続した場合、発電量が低くなる可能性があります。
9. 梱包状態で、雨天時の屋外などぬれるような場所には保管しないでください。また、敷設時に嵌合前のコネクタ内部に水が入らないよう十分に注意してください。太陽電池モジュールの汚損やコネクタ内部の腐食により、故障の原因になります。
10. 太陽電池モジュール開梱後は、速やかに架台への取り付けおよび結線し、コネクタ内部への砂などの異物混入や金属腐食を防いでください。また、正極のコネクタに付属されている O リングには触れないでください。接続不良の原因となる可能性があります。
11. 振動・衝撃が少なく腐食性雰囲気の影響を受けない屋外環境でご使用ください。
12. 太陽電池モジュールのガラスに過度な負荷（モジュールの落下、モジュールへの異物落下、枠の曲げなど）をかけないようにしてください。故障の原因となります。また、ガラスが割れると危険です。
13. 太陽電池モジュールの裏面は薄いフィルムで傷つきやすく、かたいものが接触すると破損し、故障の原因となります。また、フィルムの傷つきによる故障は、長期間経過したのちに発生する場合があります。太陽電池モジュール裏面で作業をおこなう場合は、ヘルメットや工具などで裏面のフィルムを傷つけないようにしてください。
14. 端子箱をぶつけないでください。故障の原因となります。
15. ケーブルを強くひっぱったり、曲げたりしないでください。ケーブルが破損し、感電や漏電、断線を引き起こす可能性があります。
16. アース接続の場合を除いて、枠の表面塗装・絶縁皮膜を傷つけないでください。枠の劣化と枠組みの強度を損なうおそれがあります。
17. 太陽電池モジュールを運ぶ時は互いに向き合った 2 辺をしっかりとってください。枠の 1 辺だけを持つと枠が曲がるおそれがあります。
18. 小屋裏、壁内などでアレイケーブルの周囲を断熱材で覆うと放熱が妨げられるため、通電時に定格温度の 90°C を超える可能性があります。定格温度を超えないように施工してください。
19. 太陽電池モジュール設置の際、ケーブルの接続および取りはずしには確実にコネクタを持って抜き差ししてください。また、コネクタの接続時にはケーブルの長さを考慮し、無理にひっぱることのないよう接続してください。コネクタとケーブルおよびケーブルと端子箱の結合部分に過度の負荷が掛かると故障の原因

因となります。

20. 太陽電池モジュール設置の際、コネクタのロック部の爪がカチッと鳴るまで確実に差し込んでください。
21. コネクタの嵌合部にテープや結束バンドなどを巻きつけないでください。ロック部に接触することでコネクタが抜けやすくなるおそれがあります。
22. コネクタにオイル、有機溶剤などの化学物質を使用したり付着させたりしないでください。樹脂の劣化や割れが発生し、故障の原因になります。
23. 設置するまでは、太陽電池モジュールは梱包材などの箱に入れたままにしておいてください。
24. 太陽電池モジュールは光を受けると発電するため、設置、配線している間は光を通さない布などでモジュールを完全に覆ってください。
25. コネクタは根元まで確実に差し込んでください。接続不良は、内部腐食、発熱、焼損の危険があります。
26. 高い所に設置する時、太陽電池モジュールや工具などを落とさないようにしてください。
27. 設置場所の近くで、可燃性のガスが発生していないか確認してください。
28. ガラス・太陽電池セルが割れるおそれがあるため、太陽電池モジュールの上に乗らないでください。
29. 単独で作業せず、2人以上の共同で作業してください。
30. 配線の際には、ケーブルに大きなたわみがあると、風などによりケーブルおよびコネクタが動いてしまう場合がありますのでケーブルを架台へ適切に固定する処理をしてください。
 - ・ 端子箱のケーブルがひっぱられないように支持してください。
 - ・ 結束バンドで固定する場合は、結束バンドが経年劣化で破断することがありますので高耐候性の結束バンドを推奨します。
 - ・ ケーブルを金属固定具で支持する場合は、食い込みによりケーブルが損傷するおそれのある針金や、ビニールタイなどを使用しないでください。
31. 水にぬれ続けたり、水が流れたり溜まるおそれのある場所にコネクタを固定しないでください。

< 電気配線 >

太陽電池モジュールは、パワーコンディショナの入力電圧に合わせ直列に接続してください（図2）。直列接続するには、正極のコネクタを次のモジュールの負極のコネクタに接続してください。

また、電気配線時には機器側から太陽電池モジュールに過大な電流が逆流してしまうことを防ぐために、ストリング（太陽電池モジュールを接続したもの）ごとに過電流保護措置を実施ください。過電流保護措置は、ヒューズの設置、ブロッキングダイオードの設置、パワーコンディショナもしくはMPPT装置の内蔵機能（過電流保護機能付き）の利用などにより実施ください。詳細については、「2-4. モジュール直列・並列接続」を参照ください。

配線の際にコネクタとケーブルの接続部および端子箱とケーブルの接続部に負荷がかからないようご注意ください。やむなくケーブルを45°以上折り曲げる場合、折り曲げを開始する位置は、コネクタとケーブルの接続部および端子箱とケーブルの接続部から最低50mm以上離してください。



図2. 太陽電池モジュールの配線構成例

※本モジュールは端子箱内にバイパスダイオードを内蔵しておりますが、バイパスダイオードを取りはずせる構造にはなっていません。

設置方法および電気特性

<1. 設置>

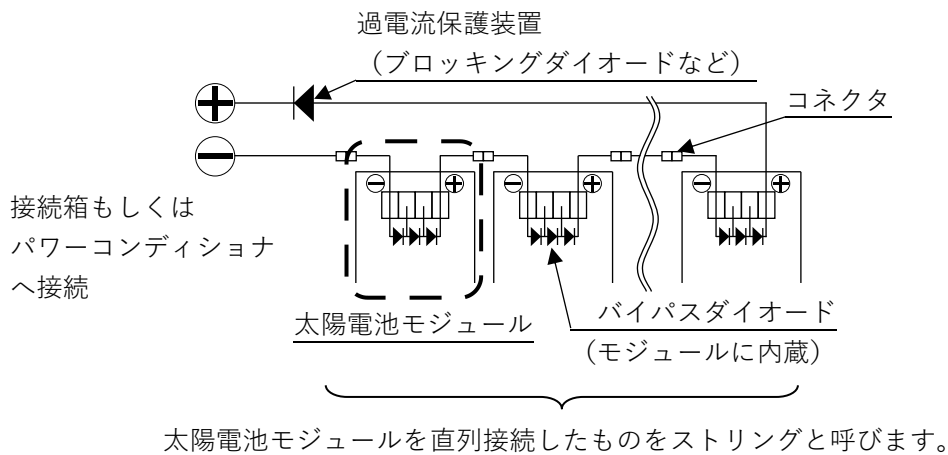
1-1. 注意事項

- ・ 太陽電池モジュールの上に乗らないでください。
- ・ ガラス表面に付着した汚れを落とす時は、水拭きしてください。また、ブラシなど、かたいもので強くこすらないでください。
- ・ ガラス表面に油分が付着すると目立つことがあるため、できるだけ表面を触らないように取り扱いしてください。

1-2. 設置条件（使用環境）

環境温度

下限： -40℃

上限： モジュール動作温度の 98 パーセントイル値 ($[T_{98}]_{max}$) が 70℃となる温度

※目安：40℃（周囲温度が 40℃を超える場合があっても、 $[T_{98}]_{max}$ が 70℃を超えなければ、設置条件を満たします。）

※“ $[T_{98}]_{max}$ が 70℃となる温度”とは、70℃を超える時間は年間の 2%以下であることを意味します。

環境湿度： ～100%RH

標高： ～2000m

1-3. 荷重性能（静荷重）

設置方法別の荷重性能は以下の表 1 のとおりです。設置工事マニュアルなどに記載のその他工法と本説明書の設置方法との関係は、「6.その他工法についての補足」を参照ください。

表 1. 荷重性能（静荷重）

機種名 NQ-236BG		
YS II 工法	絶対最大定格値	2700Pa (4 点固定 ^{※3}) / 2940Pa (4 点固定 ^{※4})
	試験荷重 ^{※1}	4410Pa (4 点固定 ^{※3※4}) / 4500Pa (6 点固定 ^{※5})
	設計荷重 ^{※2}	2940Pa (4 点固定 ^{※3※4}) / 3000Pa (6 点固定 ^{※5})
YS III 工法	絶対最大定格値	2700Pa ^{※3} /2940Pa ^{※4}
	試験荷重 ^{※1}	4500Pa ^{※5}
	設計荷重 ^{※2}	3000Pa ^{※5}

※1 IEC61215 および IEC61730 で規定される太陽電池モジュールの試験荷重（試験荷重=1.5 [安全係数] × 設計荷重）。

※2 IEC61215 および IEC61730 で規定される太陽電池モジュールの設計荷重。

※3 シャープ標準施工。

※4 沖縄シャープ電機標準施工。

※5 基準風速 40m/s の地域へ対応する場合の施工であり、個別設計が必要になります。

1-4. 設置方法

設置は、本説明書および、仕様書、図面（仕様書に記載）設置工事マニュアルなどを十分に確認のうえ、以下の方法で実施ください。以下の方法以外での設置は行わないでください。

1-4-1. YS II 工法

<モジュール固定方法>

図 3-1 に示すように、モジュール枠側面にある L 字の引っ掛け部分（溝）を使って固定する方法です。弊社指定の専用固定金具を枠側面の溝に引っ掛け、その専用固定金具を M8 ボルトにて横棧へ固定します。また、軒先側については、軒先カバーを同様に固定します。4 点固定の場合は、専用固定金具の固定位置は図 3-4、3-5 に示すように、固定する枠ごとに 2 カ所、モジュール全体で 4 カ所を固定し、モジュール端より E 枠の $200 \pm 100\text{mm}$ ・ F 枠の $200 \pm 100\text{mm}$ の範囲で固定してください。固定点を追加する場合は、図 3-4、3-5 に示すように 6 カ所で固定することもできます。

①軒先側に太陽電池モジュールもしくは、軒先カバーが設置された状態で、その棟側の横棧の上に太陽電池モジュールを仮置きし、棟側を徐々に持ち上げるとモジュール枠の溝が専用固定金具の爪に入りますので、軒先側の横棧に太陽電池モジュールを押しつけながら、ゆっくりおろしてください。



図 3-1. YS II 工法 モジュール固定図

②仮固定の棟側の横棧を太陽電池モジュールに押しつけ本締めしてください。

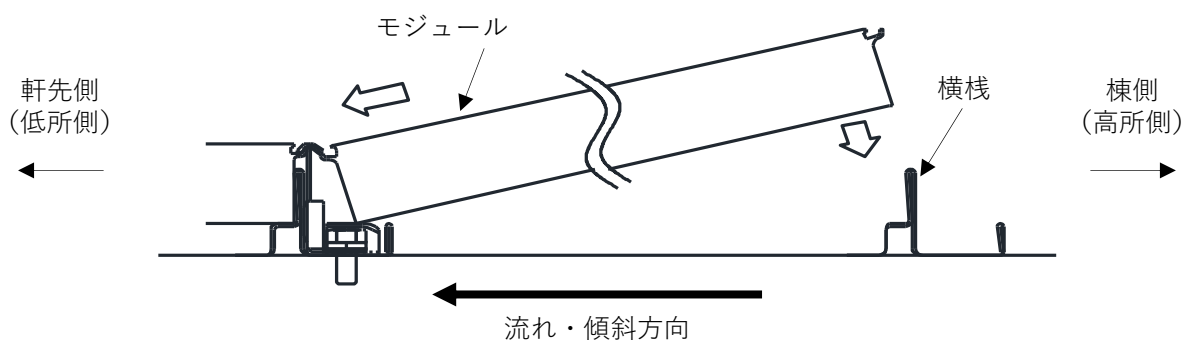

図 3-2. YS II 工法 モジュール固定図

③棟側のモジュール枠に専用固定金具（M固定金具）の爪を引っ掛け、ボルト M8×20 で固定してください。

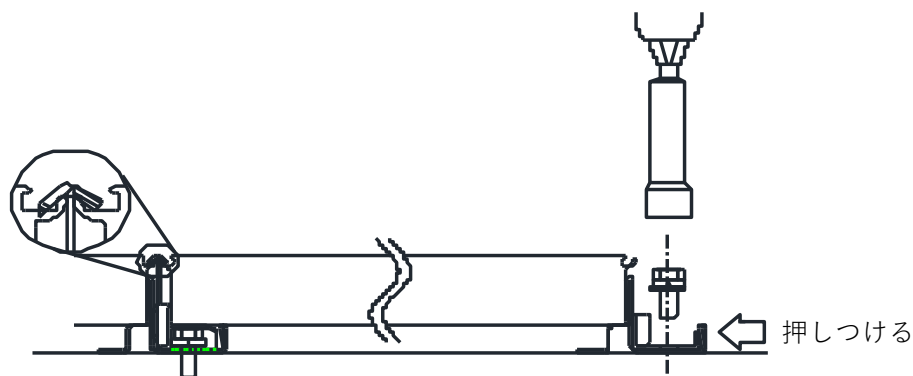

図 3-3. YS II 工法 金具の固定図

< 専用固定金具（M固定金具・Mタップ金具）の固定位置 >



図 3-4. 固定範囲

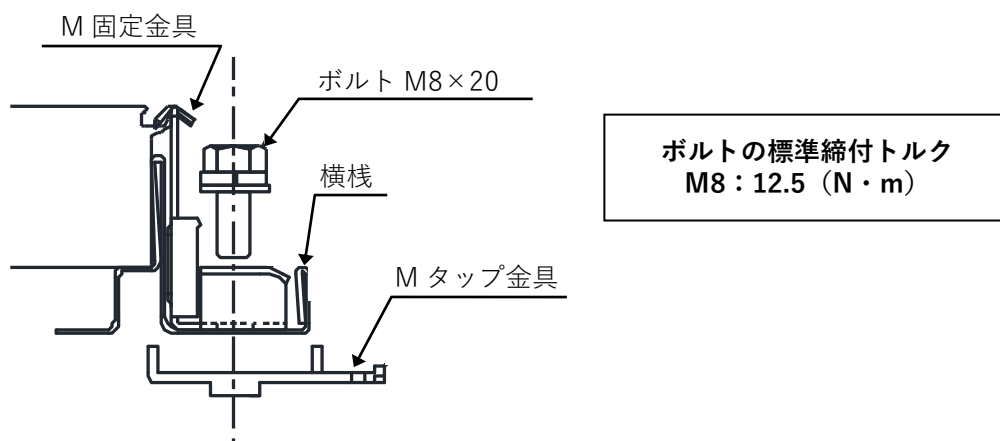

図 3-5. 固定範囲

1-4-2. YSIII工法

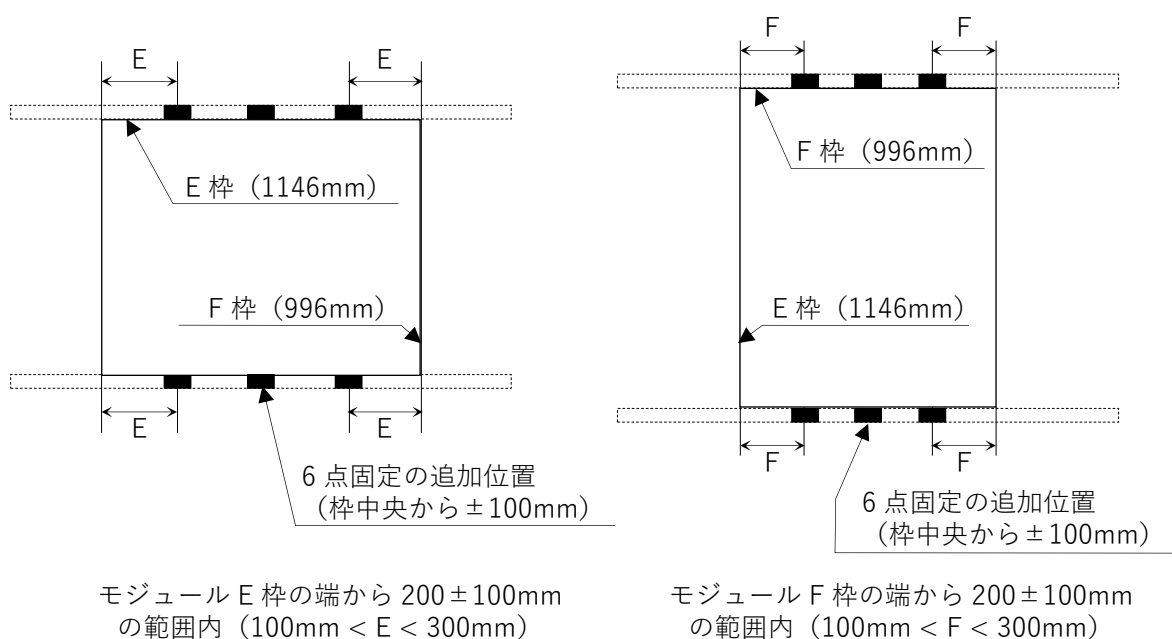
<モジュール固定方法>

図 3-6 に示すように、モジュール枠側面にある L 字の引っ掛け部分（溝）を使って固定する方法です。弊社指定の横棧の爪を枠側面の溝に引っ掛け、横棧を M8 ボルトで固定します。また、軒先カバーの取り付けは地上で作業をしてください。詳細は設置工事マニュアルを確認ください。

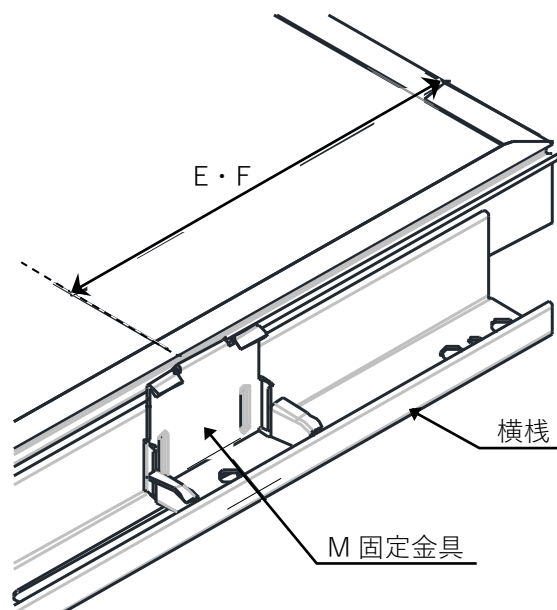
①軒先側に太陽電池モジュールもしくは、軒先カバーが設置された状態で、その棟側の横棧の上に太陽電池モジュールを仮置きし、棟側を徐々に持ち上げるとモジュール枠の溝が横棧の爪に入ります。軒先側の横棧に太陽電池モジュールを押しつけながら、ゆっくりおろしてください。



図 3-6. YSIII工法 モジュール固定図

②仮固定のボルトを 10mm 程緩め、横棧の棟側を傾けるように持ち上げると、モジュールが横棧のくぼみに入り込みます。モジュールに横棧を押しつけながら、ゆっくりおろしてください。

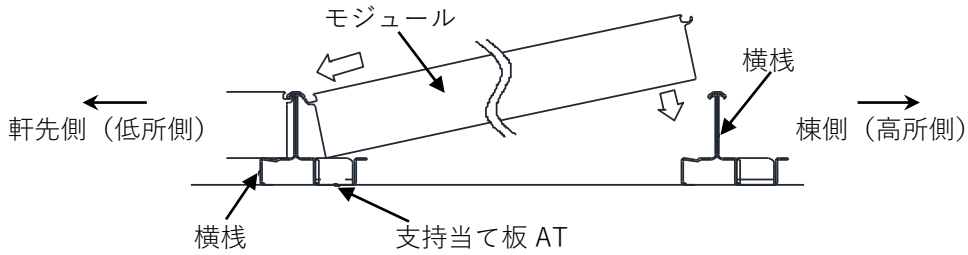

図 3-7. YSIII工法 モジュール固定手順

※複数列にまたがる横棧を施工する場合は、モジュール端部（図 3-8 の○指示部）付近で、②の作業をしてください。隣り合うモジュール同士の高さが合っている状態で横棧の爪をはめ込んでください。

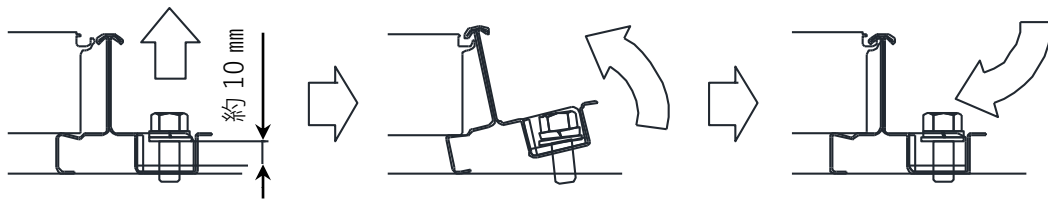

図 3-8. YSIII工法 モジュール固定手順

(注) 上図 3 カ所を同時にはめ込む必要はありません。端から順に施工してください。

③図 3-9 のとおり、横棧の目印線（印字）とモジュールの境目が同じ位置となっていることを確認してください。

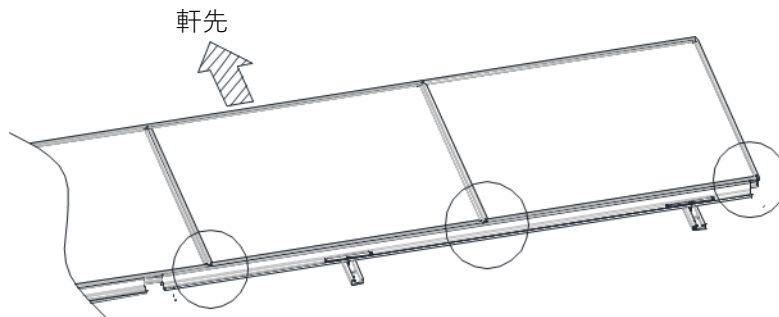

図 3-9. YSIII工法 横棧との位置

④モジュールに横棧を押しつけながら、仮固定していたボルト M8×20 を固定してください。図 3-11 に示すように、モジュールが横棧のくぼみに引っ掛かっている状態でボルトを固定しないようにしてください。



図 3-10. YSIII工法 横棧の固定

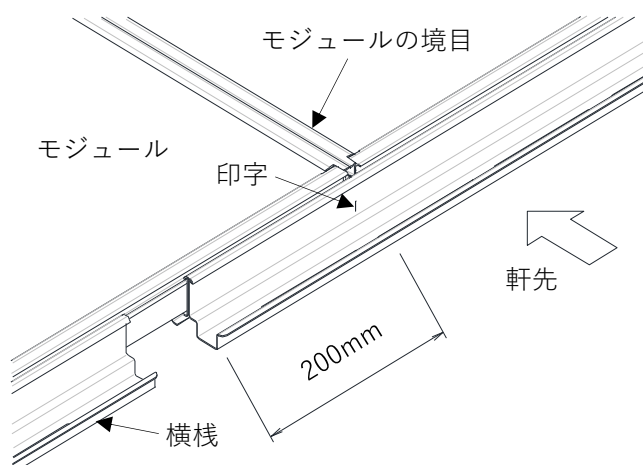

図 3-11. 誤った例

1-5. アース（接地）の方法

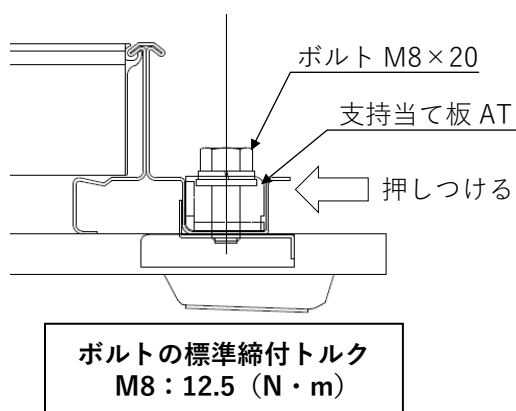
太陽電池モジュールは、アースする必要があります。

- ①アース工事については、「電気設備に関する技術基準を定める省令」および「電気設備の技術基準の解釈」にもとづき適切な種類の接地工事を実施ください。
- ②メンテナンスなどでモジュールをはずした場合も、ほかのモジュールのアースが確保されるようにしてください。
- ③アースは、次の方法で実施ください。

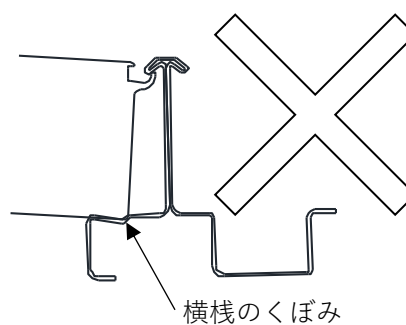
【太陽電池モジュールの枠にアースする場合】

太陽電池モジュール E 枠（図 3-4 参照）のアース用ネジ穴にアース線をタッピングトラス M4×6 で取り付けてください。



図 4-1. モジュール枠での架台のアース接続

【アレイにアースする場合（YS II 工法・YS III 工法）】

この方法は、L 字の引っ掛け部分（溝）を使用し設置する方法でのみ利用可能です。専用固定金具は爪がとがっており、これをモジュール枠側面にある溝に引っ掛けることにより、架台を介してモジュールをアースする方法です。

YS II 工法での架台のアース接続例を図 4-2 に、YS III 工法での架台のアース接続例を図 4-3 に示します。

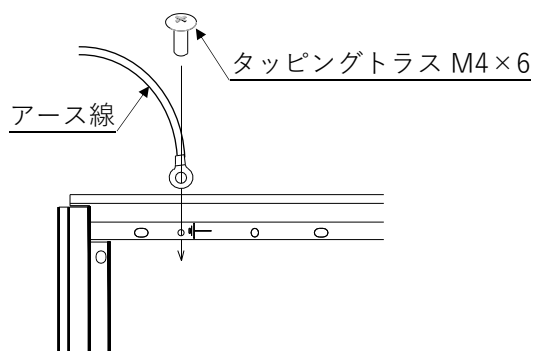

図 4-2. YS II での架台のアース接続



図 4-3. YS III での架台のアース接続

<2. 電気接続>

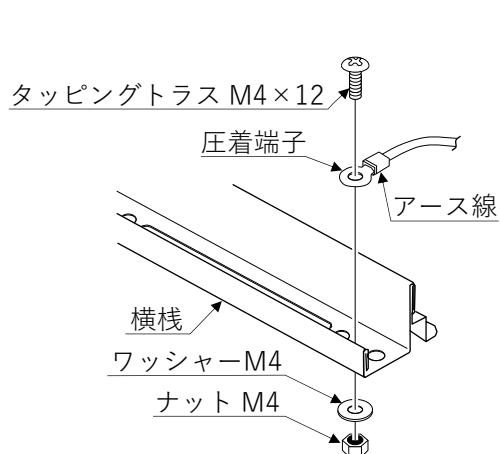
2-1. ケーブル仕様

本モジュールに使用しているケーブルの仕様は、次のとおりです。

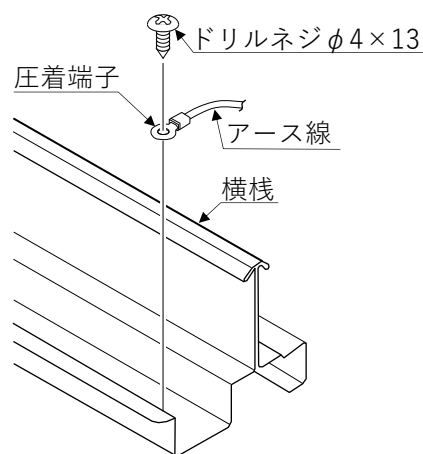
- ・ ケーブル種（適用規格）： 62930 IEC131 ケーブル（IEC62930 準拠）
- ・ 導体断面積： 4.0mm²
- ・ 定格温度： 90℃以上

延長ケーブルを使用される場合は、以下を参考に設置する距離や設置環境に合わせて適切なケーブルを採用ください。

◇ システム電圧 600V 以内の場合：

600V CE/F（EM-CE）または 600V CV で電気用品安全法（PSE）に準拠したケーブルもしくは「電気設備の技術基準の解釈」第 46 条 1 項一～六に準拠したケーブル（通称 46 条対応ケーブル）で、以下の仕様を満たすもの。

- ・ 導体断面積： 2.0mm² 以上
- ・ 定格温度： 90℃以上

◇ システム電圧が 600V を超えて 1000V 以下の場合：

「電気設備の技術基準の解釈」第 46 条 1 項一～六に準拠したケーブル（通称 46 条対応ケーブル）で、以下の仕様を満たすもの。

- ・ 導体断面積： 2.0mm² 以上
- ・ 定格温度： 90℃以上

※延長ケーブルが長い場合、導体断面積が小さいとケーブルの抵抗による電力損失（発電量低下）や発熱を引き起こします。この点を十分に考慮の上、適切な導体断面積のケーブルを選定ください。

2-2. コネクタ仕様

本モジュールは、以下のコネクタを使用しています。

- ・ SMK 株式会社製 PV-03

※コネクタの O リングが正しく装着されていることを確認した上で結線してください。

2-3. 過電流保護装置

本モジュールのストリングに使用できる過電流保護装置は、①および②のいずれかとなります。

① ヒューズ

- ・ 型式： IEC60269-6 による太陽光発電（PV）用の「gPV」ヒューズ
- ・ 定格電圧： 当該アレイにおけるシステム電圧（定格値）の 1.25 倍以上
（1.25 倍：最低推定動作温度が-40℃の場合）
- ・ 定格電流（In）： 20.2A（短絡電流の 1.5 倍）超 ～ 25A 以下
- ・ 協約溶断電流（If）： 定格電流の 1.35 倍
- ・ 協約時間： 2 時間

② ブロッキングダイオード

- ・ 逆方向電圧 : 当該アレイにおけるシステム電圧（定格値）の 2.5 倍以上
（2.5 倍：1.25 倍[最低推定動作温度が-40°Cの場合]の 2 倍）
- ・ 順方向電流 : 19A（短絡電流の 1.4 倍）以上

2-4. モジュール直列・並列接続

直列接続数および並列接続数は、本節の注意に加え、2-5 に記載の注意事項、「電気設備に関する技術基準を定める省令」、「電気設備の技術基準の解釈」およびシステムに使用される接続箱・パワーコンディショナなどの機器の仕様などの関連情報を確認の上、決定してください。

※誤った接続により、最大過電流保護定格を超える過電流が発生した場合、太陽電池モジュールが損傷するおそれがありますので、下記に従ってください。

◇ 最大直列構成：後述の表 2 に記載。

◇ 最大並列構成：

① 2 本のストリングを並列接続する場合（図 5）

各ストリングに過電流保護装置を接続せずに、パワーコンディショナもしくは MPPT 装置などの機器へ接続することができます。

※パワーコンディショナもしくは MPPT 装置などの機器仕様をご確認いただき並列接続したストリングに、機器からの電流が逆流しない構成としてください。なお、ヒューズは電流が逆方向にも流れるので、ヒューズの挿入のみでの対応は不可です。

② 3 本以上のストリングを並列接続する場合（図 6）

各ストリングに必ず、2-3 に記載の過電流保護装置を接続し、過電流保護措置をしてください。

※推奨最大並列数は 1 です。

※並列接続するストリングは、モジュール台数を同じ数にしてください。



図5. 2本のstringを並列接続する場合



図6. 3本以上のstringを並列接続する場合

2-5. 電気配線時の注意事項

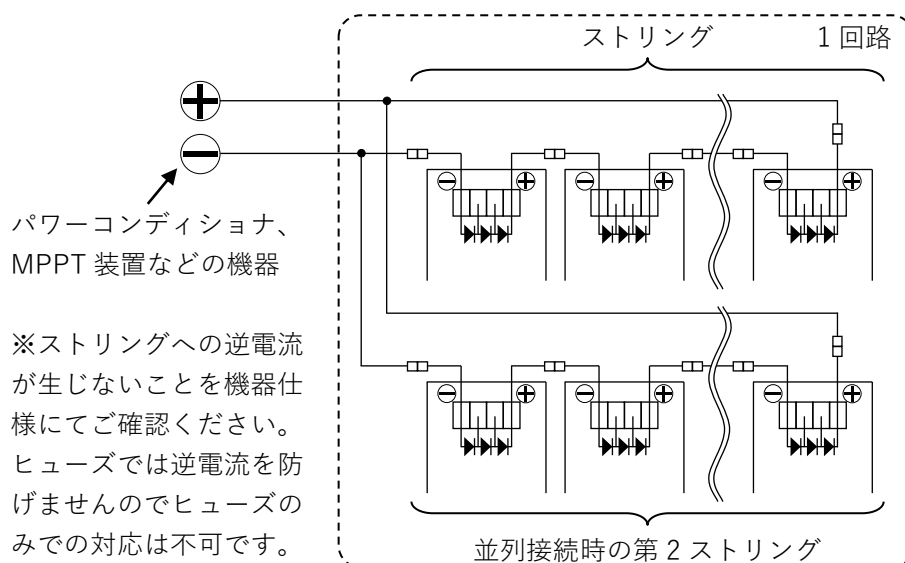
太陽電池モジュールは、光の照度や温度など周囲の環境により出力が変動し、基準状態の値である公称値（表 2）より大きな電流および電圧を出力することがあります。したがって、モジュールに接続する機器（パワーコンディショナなど）を選定する際は、安全係数 1.25 をモジュールの短絡電流および開放電圧の公称値に乗じた値を、機器の定格電圧および定格電流の基準としてください。

電圧に対する安全係数は設置場所の最低温度に応じて変更することができます。また、電流に対する安全係数も入射光強度に応じて変更することは可能ですが、入射光強度については設置場所や設置方位、設置角度などによる包括的なシミュレーションをおこなってください。

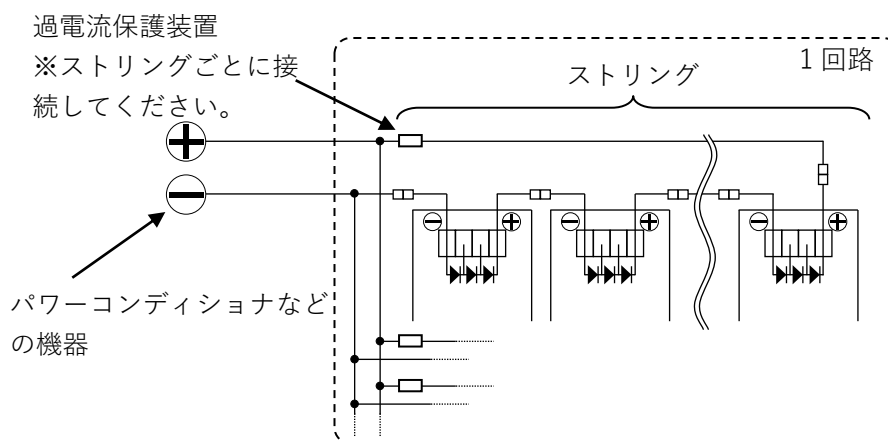
<3. 太陽電池モジュールの電気特性>

3-1. 電気特性

本モジュールの電気特性を表 2 に示します。表 2 の値は、基準状態での公称値となります。

※基準状態とは、モジュール温度 25°C、放射照度 1000W/m²、分光分布 AM1.5 の状態を指します。

公称値に対する公差（上限・下限）は以下のとおりです。

- ・ 最大出力 (Pmax) : 上限 +10% / 下限 -10%
- ・ 開放電圧 (Voc) : 上限 +5% / 下限 -5%
- ・ 短絡電流 (Isc) : 上限 +5% / 下限 -5%

表 2. モジュールの電気特性

機種名 NQ-236BG							
公称 最大出力	公称 開放電圧	公称 短絡電流	公称 最大出力 動作電圧	公称 最大出力 動作電流	最大 システム 電圧	最大 過電流 保護定格	推奨 最大 直列数*
Pmax	Voc	Isc	Vmpp	Imp			
236W	22.00V	13.45A	18.47V	12.78A	600V	25A	21

※推奨最大直列数は以下の計算で求めています（小数点以下切り捨て）。

推奨最大直列数 = 最大システム電圧 ÷ (公称開放電圧 × 1.25)

(1.25: 最低推定動作温度が-40°Cの場合の安全係数)

3-2. 温度特性

本モジュールの温度特性を表 3 に示します。

表 3. モジュールの温度特性

機種名	温度係数*		
	最大出力	開放電圧	短絡電流
NQ-236BG	-0.290%/°C	-0.243%/°C	0.046%/°C

※温度係数は公称値です。

3-3. 低照度特性

本モジュールの低照度特性を表 4 に示します。

表 4. モジュールの低照度特性

機種名 NQ-236BG					
放射照度	公称 最大出力 Pmax	公称 開放電圧 Voc	公称 短絡電流 Isc	公称 最大出力 動作電圧 Vmpp	公称 最大出力 動作電流 Impp
800W/m ²	189.84W	21.84V	10.81A	18.33V	10.36A
600W/m ²	142.49W	21.67V	8.13A	18.19V	7.84A
400W/m ²	94.66W	21.50V	5.43A	18.05V	5.25A
200W/m ²	46.56W	21.34V	2.67A	17.92V	2.60A

<4. 感電保護クラス>

本モジュールは、IEC61730 に規定されるクラス II* に適合します。

※クラス II のモジュールは立ち入りを制限しない区域に使用することができます。

<5. 火災安全等級>

本モジュールは、JIS C8993 に規定される火災安全等級 C に適合します。

<6. その他工法についての補足>

設置工事マニュアルなどに記載のその他工法と本説明書の設置方法との関係を表 5 に示します。表 5 の工法、およびその他特定ユーザー向けの工法の詳細は、弊社までお問い合わせください。

表 5. その他工法

工法名称 (設置工事説明書)	モジュール設置方法	荷重性能 (絶対最大定格値)
YR 工法	YS II 工法 (本説明書 1-4-1.) 準拠	2700Pa ^{*1} /2940Pa ^{*2}

※1 シャープ標準施工。

※2 沖縄シャープ電機標準施工。

<7. 対応パワーコンディショナ>

本モジュールは大電流モデルのため、パワーコンディショナによってはモジュールの電流仕様が合わない場合があります。モジュールの電流仕様に合ったパワーコンディショナを選定ください。

弊社製パワーコンディショナを使用する場合は、表 6 の大電流モデル対応のパワーコンディショナを使用してください。

表 6. 大電流モデル対応の弊社製パワーコンディショナ

蓄電池連携型 パワーコンディショナ			太陽電池専用 パワーコンディショナ	
機種名	識別記号*	使用可否	機種名	使用可否
JH-59TF4 JH-40TF2	-	○	JH-55TP4 JH-20TP1	○
JH-55NF3 JH-40NF2	A~U V~Z、無	○ ×	JH-55SP4 JH-30SP1	○
JH-55KF4B	A~X Y~Z、無	○ ×	JH-55RP4	○



※パワーコンディショナ本体の定格ラベルの製造番号表記の右にある記号。

<8. 防眩モデルと通常モデルの識別方法>

本モジュールは防眩ガラスを採用した防眩モデルであり、北面への設置が可能です。通常の低反射ガラスを採用し、北面への設置ができない通常モデルとは、電気特性や外観が異なりますので、同じ設置面に混在して設置しないでください。

防眩モデルと通常モデルは、外観や、梱包デザイン、銘板が異なります。防眩モデルと通常モデルの違いを表7に示します。

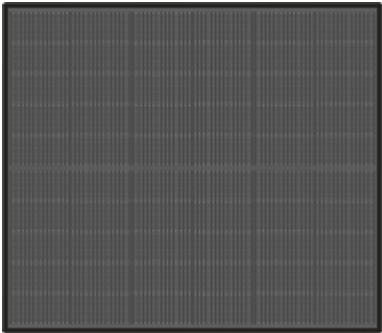
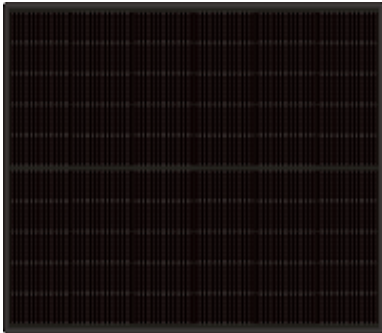
表7. 防眩モデルと通常モデルの違い

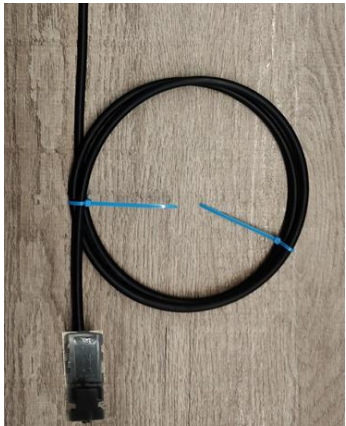
	防眩モデル	通常モデル
形名	NQ-236BG	NQ-241BT NQ-161BT NQ-126LT/RT
北面設置	○	×
外観	 モジュール全体が白っぽく見える	 (セルがそのまま見える)
梱包材表記	防眩モデル表記あり	—
銘板	防眩モデル表記あり	—
結束バンド	 ケーブルのコネクタ付近にも 結束バンドを取り付け	

パレット取り扱い注意説明

パレットの取り扱いに関しては、以下の内容に注意してください。

1. パレットは重量物ですので、取り扱いに注意してください。
2. パレットを移動させる際は、パレットよりツメの長いフォークリフトを使用してください。
3. パレットを移動させる際は、フォークリフトのツメ幅を適切な幅に設定してください。
4. パレットを移動させる際は、衝撃を与えないよう、取り扱いに注意してください。
5. パレットを置く際は、水平な場所に置いてください。
6. パレットを再梱包する際は、適切に包装してください。
7. パレットの上に重量物を載せないでください。



図 7. パレット取り扱い注意説明

【製造元】

シャープ株式会社

〒541-8522 大阪府大阪市中央区久太郎町2丁目1番25号

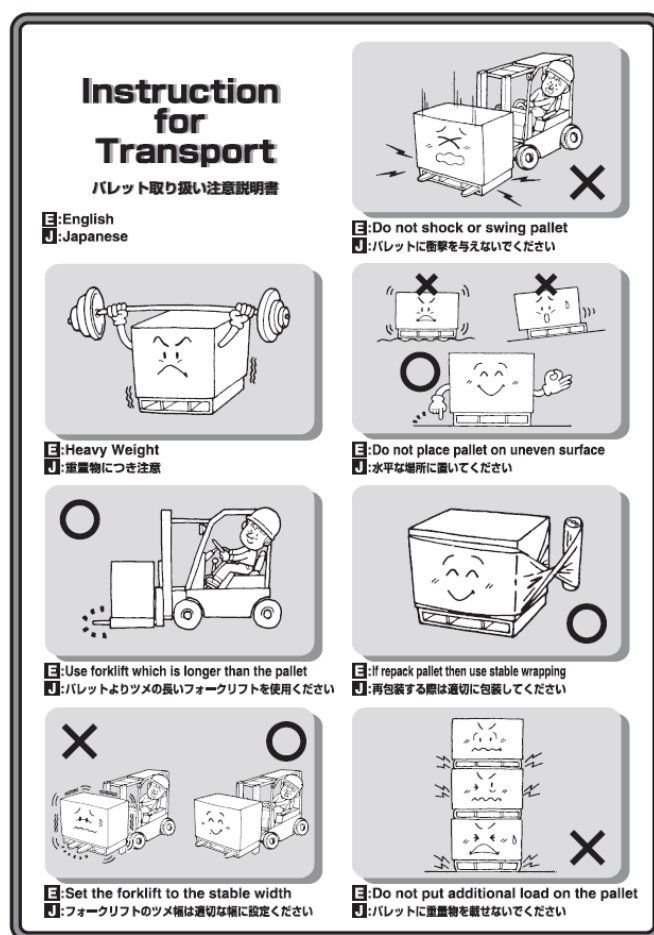
SIMA1A93

2603